

▶ OT-06-14L

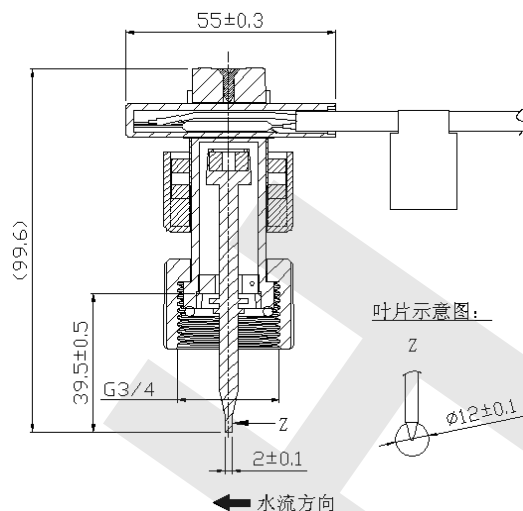

- 防尘,防水构造(相当IP67)
- 耐使用环境优越,适用于工业领域

■外形尺寸图(单位: mm)
外形尺寸图(单位: mm)



■仕様/SPECIFICATIONS 规格

品名/Part No./品名	OT-06-14L
最大接点容量 Max.Contact Rating 最大触点容量	20 W
最大使用电压 Max.Using Voltage 最大使用电压	AC 230V, DC 48V
使用电流 Using Current 使用电流	小于1A
使用流体 Using Fluid 使用流体	水(水结冰不可)
定额压力值 Pressure Rating 额定压力值	PN10(0.1MPa)
环境温度 Ambient Temperature 环境温度	最大+80℃
流体温度 Fluid Temperature 流体温度	最大+100℃
电气寿命 Electical Life 电气寿命	2x106 (DC25V,1A,R负载)
耐冲击性 Maximum Shock 耐冲击性	294m/S2
耐振动性 Maximun Vibration 耐震动性	振動周波数: 10-55Hz、全振動幅1.52mm、 X.Y.Z 3方向に各2時間、異常なし。 The Frequency OF vibration is 10-55Hz, total amplitude is 1.52mm,and in X, Y, Z all directions 2H,no abnormal performance 震动频率10-55Hz,全振幅为1.52mm, 而X,Y,Z各方向,各两个小时,没有异常的表现